

WARNING

- GB**  Thank you for choosing Piaggio genuine accessories for installation on your motorcycle. It is extremely important that the accessories be installed correctly, so read and thoroughly understand this instruction sheet before you attempt to install your Piaggio genuine accessory.
- I**  Grazie per aver scelto accessori originali Piaggio da installare sulla Vostra motocicletta. Prima di installare un accessorio originale Piaggio è necessario leggere attentamente le istruzioni riportate nelle pagine seguenti.
- F**  Merci d'avoir choisi les accessoires originaux Piaggio, à installer sur votre moto. Avant de monter un accessoire original Piaggio, lire très attentivement les notices des suivantes pages.
- D**  Wir danken Ihnen dafür, dass Sie sich für Originalzubehör von Piaggio zur Installation an Ihrem Motorrad entschieden haben. Vor der Montage eines Originalzubehörs von Piaggio ist es erforderlich, dass Sie die Anleitung der folgenden Seiten aufmerksam durchlesen.
- E**  Gracias por haber escogido sólo accesorios originales Piaggio para instalar sobre su motocicleta. Antes de montar un accesorio original Piaggio, es necesario leer atentamente las instrucciones de las páginas siguientes.
- GR**  Σας ευχαριστούμε που επιλέξατε να εγκαταστήσετε στη μηχανή σας τα αυθεντικά αξεσουάρ Piaggio. Πριν την τοποθέτηση ενός αυθεντικού αξεσουάρ Piaggio, διαβάστε πολύ προσεκτικά τις οδηγίες των ακόλουθων σελίδων.
- GB**  Improper installation of accessories can severely compromise the safety of your vehicle. Improper installation can lead to a loss of stability or wheel lock up, with subsequent serious accident and injury or even death. If you have any question about the proper installation of your Piaggio genuine accessory, do not ride your vehicle. Take it to your local Piaggio dealer who will have the appropriate tools and equipment to properly and safely install your accessory.
- I**  Un'installazione non corretta degli accessori può compromettere la sicurezza del veicolo, in quanto si può verificare la perdita di stabilità o un blocco ruote, che possono portare a gravi incidenti, anche fatali. In caso di dubbi sulla corretta installazione di un accessorio originale Piaggio, non utilizzate il veicolo e recateVi presso un rivenditore Ufficiale Piaggio, il quale Vi eseguirà una corretta installazione mediante l'attrezzatura appropriata.
- F**  Une mauvaise installation des accessoires peut compromettre la sécurité du véhicule : une perte de stabilité ou un blocage des roues peuvent entraîner de graves accidents, voire un accident fatal. En cas de doutes sur la bonne installation de votre accessoire original Piaggio, évitez de le monter vous-même et rendez-vous chez votre revendeur Piaggio le plus proche, qui l'installera correctement à l'aide de l'outillage approprié.
- D**  Eine nicht korrekte Installation des Zubehörs kann die Sicherheit des Fahrzeugs gefährden, denn dadurch könnte die Stabilität verloren gehen oder die Räder könnten blockiert werden – dies könnte zu schweren, auch lebensgefährlichen Unfällen führen. Falls Sie Zweifel an der korrekten Anbringung Ihres Piaggio-Originalzubehörs haben, verwenden Sie das Fahrzeug nicht, sondern begeben Sie sich wegen der korrekten Installation mit den entsprechenden Werkzeugen zu Ihrem nächsten Piaggio-Fachhändler.
- E**  La instalación incorrecta de los accesorios puede afectar la seguridad del vehículo, puesto que se puede presentar una pérdida de estabilidad o el bloqueo de las ruedas, lo cual puede causar accidentes inclusive graves o hasta fatales. En caso de dudas sobre la correcta instalación de un accesorio original Piaggio, no utilizar el vehículo o dirigirse al concesionario Piaggio más cercano para una instalación correcta y con las herramientas adecuadas.
- GR**  Μια κακή εγκατάσταση των αξεσουάρ μπορεί να θέσει σε κίνδυνο την ασφάλεια του οχήματος: μια απώλεια ευστάθειας ή μια εμπλοκή των τροχών μπορεί να επιφέρει σοβαρά ατυχήματα, ακόμη και θανατηφόρο ατύχημα. Σε περίπτωση αμφιβολιών σχετικά με την ορθή εγκατάσταση του αυθεντικού σας αξεσουάρ Piaggio, αποφύγετε να το τοποθετήσετε εσείς ο ίδιος και απευθυνθείτε στον πλησιέστερο σε εσάς μεταπωλητή Piaggio ο οποίος θα το εγκαταστήσει ορθά με τη βοήθεια των κατάλληλων εργαλείων.
- GB**  For all load-carrying accessories, such as luggage boxes or saddle bags, always observe the recommended loading and attaching instructions. Failure to heed this warning can lead to a degradation in vehicle handling, with subsequent vehicle upset, accident, serious injury or even death.
- I**  Per tutti gli accessori relativi al trasporto di carichi, per esempio portapacchi, bauletto o valigie laterali, è necessario seguire attentamente le istruzioni riportanti il corretto montaggio e il corretto alloggiamento/fissaggio del carico, in modo da evitare una minore manovrabilità del veicolo con conseguenti cadute o gravi incidenti, anche fatali.
- F**  Concernant tous les accessoires pour le transport de chargements, par exemple les coffres à bagages ou les malles à deux sacoches, suivre attentivement la notice pour le chargement et le montage, afin d'éviter une manoeuvrabilité réduite de la machine, ce qui entraînerait des chutes possibles, des accidents graves, voire un accident fatal.
- D**  Bei allen Zubehörteilen zum Transport von Lasten, zum Beispiel bei Kofferchen für Gepäck oder Taschen mit zwei Fächern, ist es erforderlich, die Anleitung zur Beladung und Montage aufmerksam zu lesen, damit eine geringere Manövrierbarkeit des Fahrzeugs vermieden werden kann, die zu Stürzen und schweren, auch lebensgefährlichen Unfällen führen könnte.
- E**  Para todos los accesorios para transportar carga, por ejemplo portapaquetes para equipaje o valijas de doble bolso, es necesario seguir atentamente las instrucciones para la carga y el montaje, con el fin de evitar una reducción de la maniobrabilidad del vehículo, con consiguientes caídas y accidentes graves o inclusive fatales.
- GR**  Αναφορικά με όλα τα αξεσουάρ για τη μεταφορά φορτίων, παραδείγματος όπως οι τσάντες αποσκευών ή τα σακίδια με δύο θήκες, ακολουθείτε προσεκτικά τις οδηγίες για τη φόρτωση και την τοποθέτηση, ώστε να αποφύγετε τη μείωση της ικανότητας ελιγμών της μηχανής, που θα μπορούσε να επιφέρει πιθανές πτώσεις, σοβαρά ατυχήματα, ακόμη και θανατηφόρο ατύχημα.
- GB**  Carbon fiber components, when broken, are extremely sharp, and can cause deep and serious cuts. Never attempt to repair a carbon fiber part. Never trim a carbon fiber part with any operation that uses sawing, grinding or sanding, as the fibers are toxic and extremely injurious to your health.
- I**  I componenti in fibra di carbonio, quando si rompono, presentano parti estremamente taglienti che possono provocare tagli gravi e profondi. Non cercate di riparare un pezzo in fibra di carbonio, né di tagliarlo utilizzando seghe, mole o smerigliatrici perché le fibre sono tossiche ed estremamente pericolose per la salute.
- F**  Si les composants en fibre de carbone se cassent, ils présentent des extrémités extrêmement coupantes qui peuvent causer des coupures graves et profondes. N'essayez jamais de réparer une pièce en fibre de carbone, ni de la couper à l'aide d'une scie, d'une meule ou d'une ponceuse, car les fibres sont toxiques et extrêmement dangereuses pour la santé.
- D**  Wenn Teile aus Kohlenstofffaser zerbrechen, entstehen scharfe Flächen, die tiefe Schnitte verursachen können. Versuchen Sie nicht, Teile aus Kohlenstofffaser zu reparieren oder mit Sägen, Schleifmaschinen oder Schmirgelmaschinen zu bearbeiten, denn die Fasern sind giftig und extrem gesundheitsgefährdend.
- E**  Cuando se rompen, los componentes en fibra de carbono presentan partes extremadamente filudas que pueden causar cortaduras graves y profundas. No se debe tratar de reparar una pieza en fibra de carbono, y tampoco hay que cortarla utilizando serruchos, muelas o lijadoras, ya que las fibras son tóxicas y extremadamente peligrosas para la salud.
- GR**  Εάν τα συστατικά από ίνες άνθρακα σπάσουν, παρουσιάζουν εξαιρετικά αιχμηρά άκρα, που μπορεί να προκαλέσουν σοβαρές και βαθιές τομές. Μην προσπαθείτε ποτέ να επισκευάσετε ένα εξάρτημα από ίνες άνθρακα, ούτε να το κόψετε με τη βοήθεια ενός πριονιού, ενός τροχού ή ενός λειαντήρα, διότι οι ίνες είναι τοξικές και εξαιρετικά επικίνδυνες για την υγεία.

- GB** INSTALLATION INSTRUCTIONS FOR THE TOP FAIRING KIT ON SCOOTER PIAGGIO MEDLEY MY 2016
I ISTRUZIONI MONTAGGIO KIT CUPOLINO SU SCOOTER PIAGGIO MEDLEY MY 2016
F INSTRUCTIONS POUR LE MONTAGE DU KIT BULLE SUR SCOOTER PIAGGIO MEDLEY MY 2016
D ANWEISUNGEN FÜR DEN EINBAU DES SATZES SPORTSCHEIBESCOOTER PIAGGIO MEDLEY MY 2016
E INSTRUCCIONES PARA EL MONTAJE DEL KIT CÚPULA EN SCOOTER PIAGGIO MEDLEY MY 2016
GR ΟΔΗΓΙΕΣ ΓΙΑ ΤΗ ΣΥΝΑΡΜΟΛΟΓΗΣΗ ΤΟΥ ΚΙΤ ΖΕΛΑΤΙΝΑΣ SCOOTER PIAGGIO MEDLEY MY 2016

GB  The assembly has to be executed by specialised technicians, in Piaggio & C. S.p.A. authorized centre or workshop.

 Read these instructions carefully before installing the product. Keep the instructions for future references.

 Periodically check the product correct fastening. Keep the instructions.

I  Il montaggio deve essere effettuato da tecnici specializzati, presso un centro o un' officina autorizzata Piaggio & C. S.p.A.

 Leggere attentamente queste istruzioni prima di installare il prodotto e conservare per riferimento futuro.

 Controllare periodicamente il corretto fissaggio del prodotto. Conservare le istruzioni.

F  Le montage doit être effectué par des techniciens spécialisés, auprès d'un centre ou un atelier autorisé Piaggio & C. S.p.A.

 Lire attentivement ces instructions avant d'installer le produit et les conserver comme référence future.

 Contrôler périodiquement la bonne fixation du produit. Conserver les instruction.

D  Die Montage muss von den Fachtechnikern der autorisierten Werkstätten der Piaggio & C. S.p.A. ausgeübt werden.

 Lesen Sie diese Anleitungen vor Beginn der Montage des Produkts aufmerksam durch und heben Sie sie für spätere Konsultationen auf.

 Kontrollieren Sie regelmäßig die korrekte Befestigung dieses Produkts. Bewahren Sie die Anleitung gut auf.

E  El montaje debe ser realizado por técnicos especializados en un centro o taller autorizado Piaggio & C. S.p.A.

 Leer atentamente estas instrucciones antes de instalar el producto y conservar para futuras consultas.

 Controlar periódicamente la correcta fijación del producto. Conservar las instrucciones.

GR  Η συναρμολόγηση θα πρέπει να πραγματοποιείται από εξειδικευμένο προσωπικό σε αντιπροσωπεία ή συνεργείο με την εξουσιοδότηση της Piaggio & C. S.p.A.

 Διαβάστε προσεκτικά τις οδηγίες πριν τοποθετήσετε το προϊόν και φυλάξτε τις για μελλοντική χρήση.

 Να ελέγχετε τακτικά ότι το προϊόν έχει στερεωθεί κανονικά. Φυλάξτε τις οδηγίες.

GB SAFETY INFORMATION

● INFORMAZIONI PER LA SICUREZZA

● INFORMATIONS SUR LA SÉCURITÉ

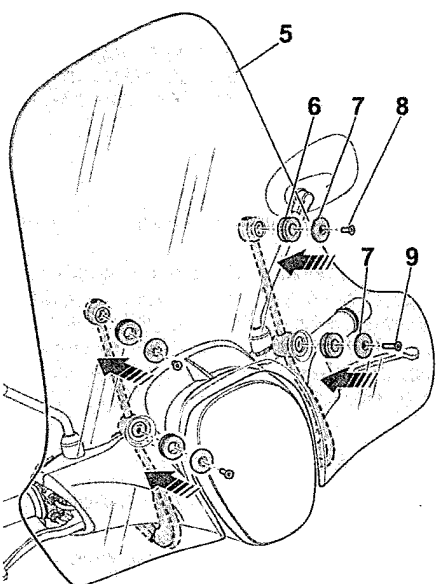
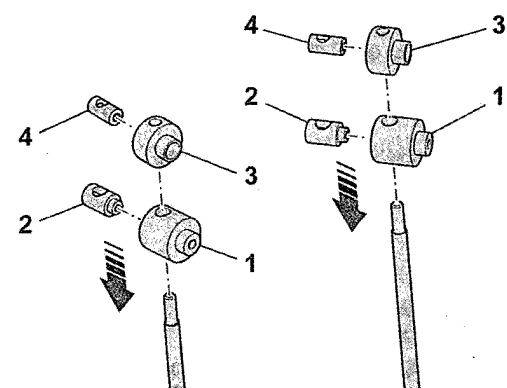
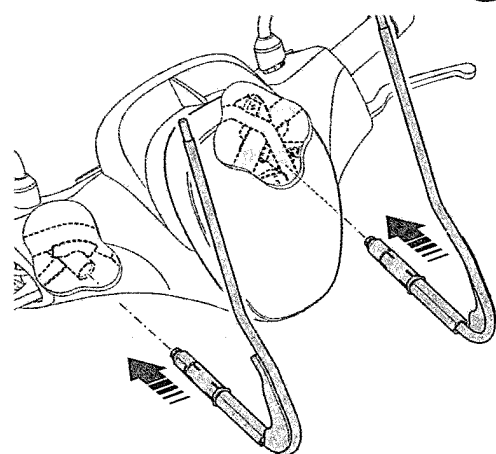
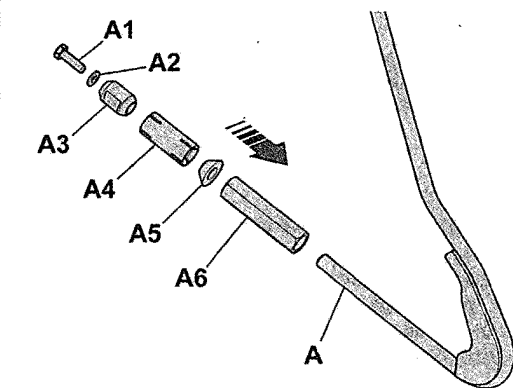

GB INSTALLATION OF THE WINDSCREEN

Insert the nut A6 from the emptied side and manually tighten it until it stops. Insert the components in the order showed in the figure, paying attention that the levelling of the component A3 is facing outward both for the right side and for the left side. Tighten the screw A1.

⚠ Tightening torque: screws A1: 10 -13 Nm.

Manually turn the nut A6 on the cone A5 to its stop.

Repeat this operation for the second stem.

Insert the stems in the special pipes located under the handle until it stops.

Insert the lower fixings 1 and 2 and the upper fixings 3 and 4 on the shafts assembling them as shown in the figure.

Insert the cylindrical cable grommets 6 on the holes on the windscreen plate 5.

Rest the windscreen plate 5 to the fixings previously placed on the shafts and fix everything using the bushings 7, the screws 8 for the upper fittings and the screws 9 for the lower fittings.

⚠ Tightening torque: screws 8, 9: 4.5 -7 Nm.

⚠ Tighten the nuts A6 with a torque of 35 - 40 Nm corresponding to about 5 complete turns of the nut.

Make sure that before performing the tightening, the cone A5 is in contact with the special support under the handlebar.

● MONTAGGIO DEL PARABREZZA

Inserire il dado A6 dal lato svuotato ed avvitare manualmente fino alla fine della corsa. Inserire i particolari nell'ordine mostrato in figura, facendo attenzione che la spianatura del componente A3 sia rivolta verso l'esterno sia per il lato destro che per il lato sinistro. Serrare la vite A1.

⚠ Coppia di serraggio viti A1: 10-13 Nm.

Ruotare manualmente il dado A6 sul cono A5 fino a battuta.

Ripetere la stessa operazione per il secondo stelo.

Inserire gli steli negli appositi tubi situati sotto il manubrio fino a che non si arrestano.

Inserire sugli steli i fissaggi inferiori 1 e 2 ed i fissaggi superiori 3 e 4 assemblandoli come indicato in figura.

Inserire i passacavi cilindrici 6 sui fori presenti sulla lastra parabrezza 5.

Appoggiare la lastra parabrezza 5 ai fissaggi precedentemente posizionati sugli steli e fissare il tutto tramite le boccole 7, le viti 8 per i fissaggi superiori e le viti 9 per i fissaggi inferiori.

⚠ Coppia di serraggio: viti 8, 9: 4,5-7 Nm.

⚠ Serrare i dadi A6 con una coppia di 35 - 40 Nm corrispondente a circa 5 giri completi del dado.

Assicurarsi che prima di effettuare l'operazione di serraggio, il cono A5 sia in contatto con l'apposito supporto situato sotto il manubrio.

● MONTAGE DU PARE-BRISE

Insérer l'écrou A6 du côté vidangé et visser manuellement jusqu'à la fin de la course. Insérer les pièces dans l'ordre illustré sur la figure, en veillant à ce que la rectification du composant A3 soit orientée vers l'extérieur du côté droit et du côté gauche.

Serrer la vis A1.

⚠ Couple de serrage vis A1 : 10-13 Nm

Tourner manuellement l'écrou A6 sur le cône A5 jusqu'à la butée.

Répéter la même opération pour la deuxième tige.

Insérer les tiges dans les tuyaux correspondants situés au-dessous du guidon jusqu'à ce qu'elles s'arrêtent.

Insérer sur les tiges les fixations inférieures 1 et 2 et les fixations supérieures 3 et 4 en les assemblant comme indiqué sur la figure.

Insérer les passe-câbles cylindriques 6 sur les trous présents sur la plaque du pare-brise 5.

Appuyer la plaque du pare-brise 5 sur les fixations précédemment montés sur les tiges et fixer tout au moyen des douilles 7, des vis 8 pour les fixations supérieures et des vis 9 pour les fixations inférieures.

⚠ Couple de serrage vis 8, 9: 4,5-7 Nm

⚠ Serrer les écrous A6 au couple de serrage de 35 - 40 Nm correspondant à environ 5 tours complets de l'écrou.

Veiller à ce qu'avant d'effectuer l'opération de serrage, le cône A5 soit en contact avec le support correspondant situé sous le guidon.

⚠ Periodically check the correct tightening of the nut A6, reinforcing it in case of riding on rough roads.

⚠ Controllare periodicamente il corretto serraggio del dado A6, intensificandolo nel caso di percorrenza di strade sconnesse.

⚠ Contrôler périodiquement le bon serrage de l'écrou A6, intensifier ce contrôle en cas de parcourir des routes accidentées.

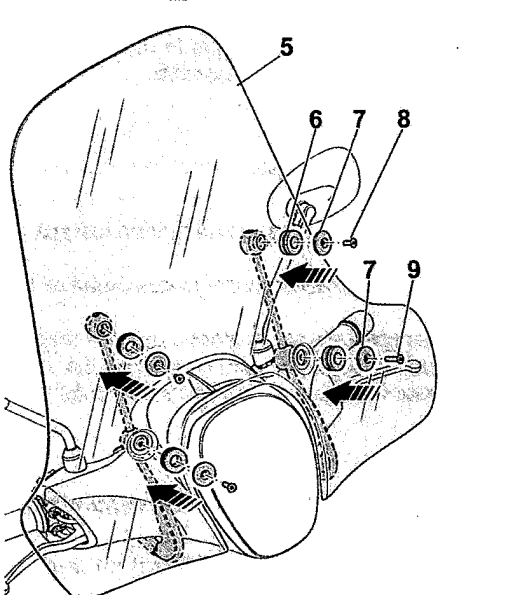
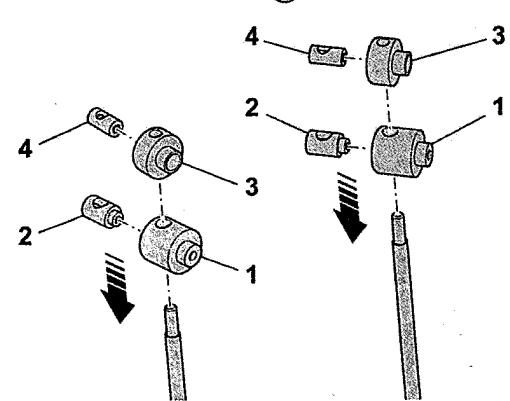
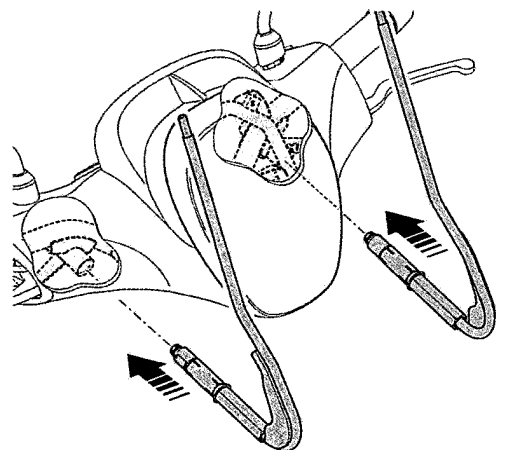
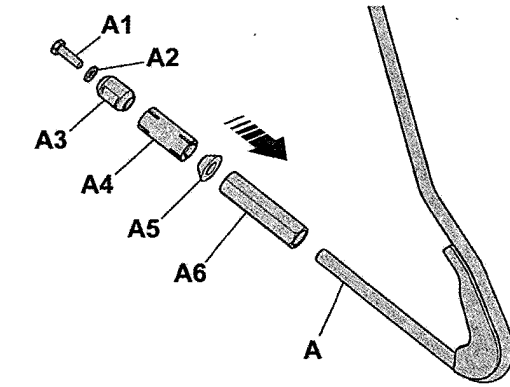

D EINBAU DER WINDSCHUTZSCHEIBE

Die Mutter A6 von der freien Seite einsetzen und sie manuell bis zum Anschlag anziehen. Die Einzelteile in der von der Abbildung dargestellten Reihenfolge einsetzen, darauf achten, dass die Abflachung des Bauteils A3 sowohl für die rechte als auch für die linke Seite nach außen gerichtet ist.

Die Schraube A1 festziehen.

⚠ Anzugsmoment

Schrauben A1: 10 -13 Nm.

Drehen Die Mutter A6 per Hand auf dem Kegel A5 bis zum Anschlag anschrauben. Den Vorgang für den zweiten Schaft wiederholen.

Setzen Sie die Schäfte in die speziellen Leitungen unter dem Griff bis zum Anschlag ein. Die unteren Befestigungen 1 und 2 und die oberen Befestigungen 3 und 4 auf den Schäften einsetzen und einbauen, wie in der Abbildung gezeigt.

Setzen Sie die zylindrischen Kabeldurchführungen 6 auf den Löchern auf der Wetterschutzplatte 5 ein.

Die Wetterschutzscheibe 5 mit den Buchsen 7, den Schrauben 8 für die oberen Befestigungen und den Schrauben 9 für die unteren Befestigungen an den zuvor auf den Schäften positionierten Befestigungen auflegen und alles befestigen.

⚠ Anzugsmoment

Schrauben 8, 9: 4,5-7 Nm.

⚠ Die Muttern A6 mit einem Drehmoment von 35 - 40 Nm, entspricht etwa 5 kompletten Drehungen der Mutter, anziehen.

Vor dem Einspannen sicherstellen, dass der Konus A5 die entsprechende Halterung unter dem Lenker berührt.

E MONTAJE DEL PARABRISAS

Colocar la tuerca A6 por el lado vaciado y enroscar manualmente hasta hacer tope. Colocar las piezas en el orden indicado en la figura; prestando atención a que el achatamiento del componente A3 esté orientado hacia el exterior, tanto por el lado derecho como por el izquierdo.

Apretar el tornillo A1.

⚠ Par de apriete

tornillos A1: 10-13 Nm.

Activar manualmente la tuerca A6 en el cono A5 hasta hacer tope. Repetir la misma operación para el segundo vástago.

Montar los vástagos en los tubos correspondientes ubicados debajo del manubrio hasta que se detengan.

Introducir en los vástagos las fijaciones inferiores 1 y 2 y las fijaciones superiores 3 y 4, ensamblándolas como se indica en la figura.

Introducir los pasacables cilíndricos 6 en los orificios presentes en la placa parabrisas 5. Apoyar la cúpula parabrisas 5 a las fijaciones anteriormente posicionadas en los vástagos y fijar todo con los casquillos 7, los tornillos 8 para las fijaciones superiores y los tornillos 9 para las fijaciones inferiores.

⚠ Par de apriete

tornillos 8, 9: 4,5-7 Nm.

⚠ Apretar las tuercas A6 con un par de 35 - 40 Nm correspondiente a aproximadamente 5 vueltas completas de la tuerca.

Asegurarse de que antes de realizar la operación de apriete, el cono A5 esté en contacto con el soporte correspondiente ubicado debajo del manillar.

GR ΣΥΝΑΡΜΟΛΟΓΗΣΗ ΑΝΕΜΟΘΩΡΑΚΑ

Τοποθετήστε το παξιμάδι A6 από την άδεια πλευρά και βιδώστε με το χέρι μέχρι τέρμα. Τοποθετήστε τα μικροεξαρτήματα με τη σειρά που φαίνεται στην εικόνα, με προσοχή ώστε το επίπεδο τμήμα του εξαρτήματος A3 να είναι γυρισμένο προς την εξωτερική πλευρά, τόσο στη δεξιά όσο και στην αριστερή πλευρά.

Σφίξτε τη βίδα A1.

⚠ Ροπή σύσφιξης

βιδών A1: 10-13 Nm.

Γυρίστε με το χέρι το παξιμάδι A6 στον κώνο A5 μέχρι τέρμα. Επαναλάβετε την ίδια εργασία για το δεύτερο στέλεχος.

Τοποθετήστε τα στελέχη στους ειδικούς σωλήνες που υπάρχουν κάτω από το τιμόνι μέχρι τέρμα. Εισαγάγετε στα στελέχη τα κάτω στηρίγματα 1 και 2 και τα άνω στηρίγματα 3 και 4 και συναρμολογήστε τα με τον τρόπο που υποδεικνύεται στην εικόνα. Τοποθετήστε τους κυλινδρικούς οδηγούς καλωδίων 6 στις οπές που υπάρχουν στην πλάκα του παρμπρίζ 5.

Στερεώστε το παρμπρίζ 5 στα στηρίγματα που τοποθετήσατε στα στελέχη και στερεώστε τα όλα μαζί με τους δακτυλίους 7, τις βίδες 8 για τα άνω στηρίγματα και τις βίδες 9 για τα κάτω στηρίγματα.

⚠ Ροπή σύσφιξης

βιδών 8, 9: 4,5-7 Nm.









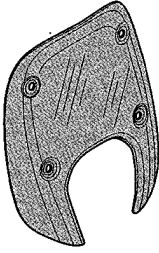
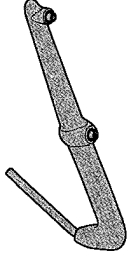

⚠ Σφίξτε τα παξιμάδια A6 με ροπή σύσφιξης 35 - 40 Nm που αντιστοιχεί σε περίπου 5 πλήρεις στροφές του παξιμαδιού.

Βεβαιωθείτε ότι πριν προχωρήσετε σε σύσφιξη, ο κώνος A5 έρχεται σε επαφή με το υποστήριγμα που βρίσκεται κάτω από το τιμόνι.

⚠ Regelmäßig das korrekte Anziehen der Mutter A6 kontrollieren, und bei der Fahrt auf schlechten Straßen den Anzug verstärken.

⚠ Controlar periódicamente el apriete correcto de la tuerca A6, intensificándolo en caso de recorridos de carretera irregulares.

⚠ Κατά διαστήματα ελέγχετε τη σωστή σύσφιξη του παξιμαδιού A6, αυξάνοντας τα διαστήματα ελέγχου εάν κινείστε σε χαλασμένους δρόμους.

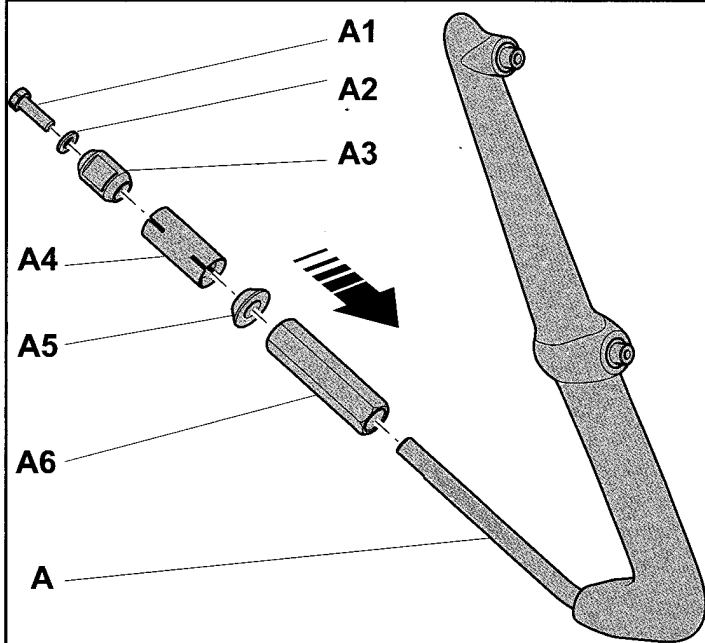

GB INSTALLATION OF THE WINDSCREEN

Insert the nut **A6** from the emptied side and manually tighten it until it stops.

Insert the components in the order showed in the figure, paying attention that the levelling of the component **A3** is facing outward both for the right side and for the left side.

Tighten the screw **A1**.

⚠ Tightening torque: screws **A1**: 10 -13 Nm.

Manually turn the nut **A6** on the cone **A5** to its stop.

Repeat this operation for the second stem.

Insert the stems **A** in the special pipes located under the handle until it stops.

Insert the cylindrical cable grommets **2** on the holes on the windscreen plate **1**.

Place the windscreen plate **1** at the place fixings on the stems **A**.

Place the four stud **3** on the windscreen plate and fix the assembly using the four screws **4**.

⚠ Tightening torque screws **4**: 4.5 -7 Nm.

⚠ Tighten the nuts **A6** with a torque of 35 - 40 Nm corresponding to about 5 complete turns of the nut.

Make sure that before performing the tightening, the cone **A5 is in contact with the special support under the handlebar.**

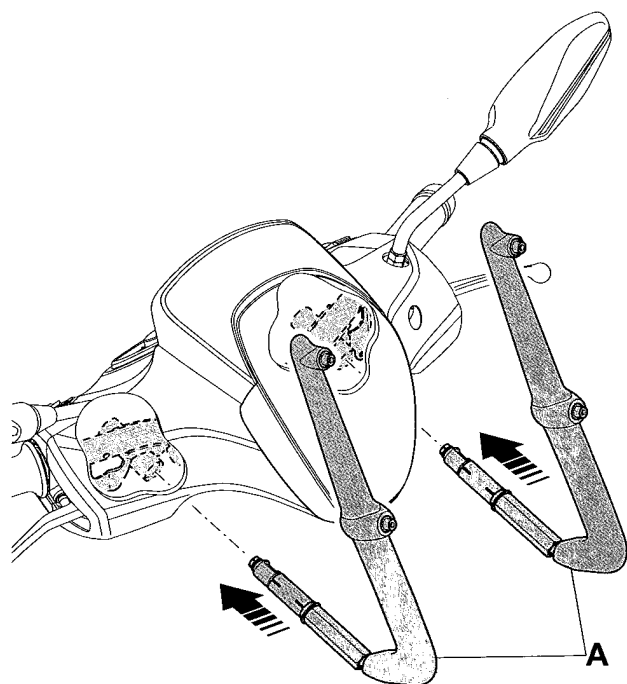

I MONTAGGIO DEL PARABREZZA

Inserire il dado **A6** dal lato svuotato ed avvitare manualmente fino alla fine della corsa.

Inserire i particolari nell'ordine mostrato in figura, facendo attenzione che la spianatura del componente **A3** sia rivolta verso l'esterno sia per il lato destro che per il lato sinistro.

Serrare la vite **A1**.

⚠ Coppia di serraggio viti **A1**: 10-13 Nm.

Ruotare manualmente il dado **A6** sul cono **A5** fino a battuta.

Ripetere la stessa operazione per il secondo stelo.

Inserire gli steli **A** negli appositi tubi situati sotto il manubrio fino a che non si arrestano.

Inserire i passacavi cilindrici **2** sui fori presenti sulla lastra parabrezza **1**.

Appoggiare la lastra parabrezza **1** ai fissaggi posizionati sugli steli **A**.

Appoggiare sulla lastra parabrezza le quattro borchie **3** e fissare il tutto usando le quattro viti **4**.

⚠ Coppia di serraggio viti **4**: 4,5-7 Nm.

⚠ Serrare i dadi **A6** con una coppia di 35 - 40 Nm corrispondente a circa 5 giri completi del dado.

Assicurarsi che prima di effettuare l'operazione di serraggio, il cono **A5 sia in contatto con l'apposito supporto situato sotto il manubrio.**

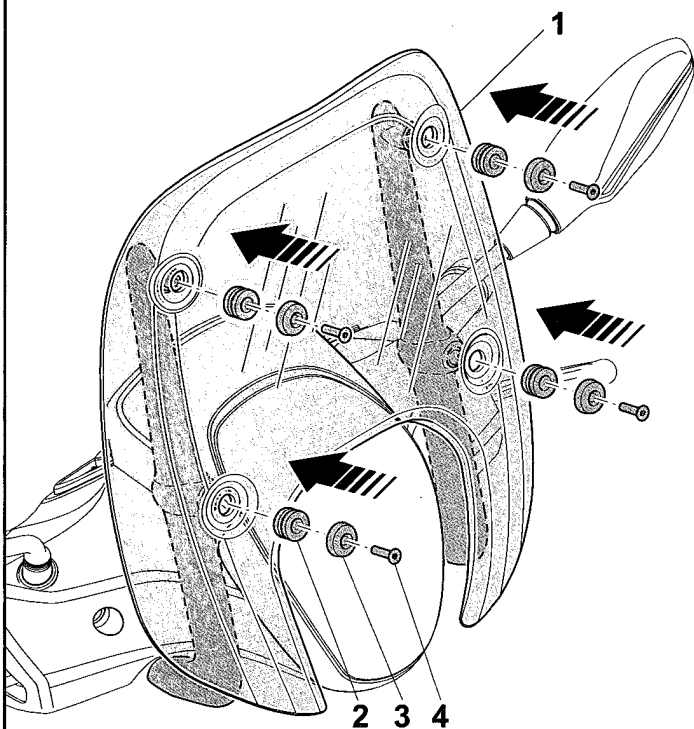

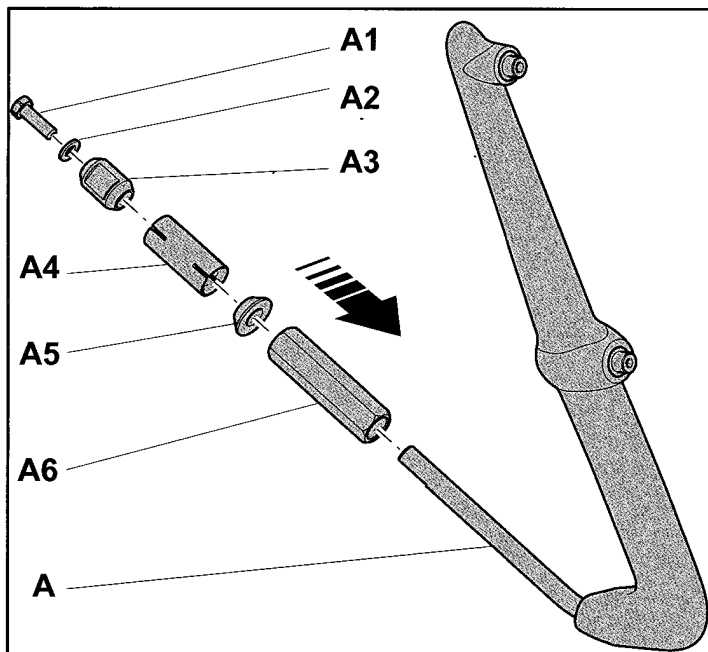

F MONTAGE DU PARE-BRISE

Insérer l'écrou **A6** du côté vidangé et visser manuellement jusqu'à la fin de la course.

Insérer les pièces dans l'ordre illustré sur la figure, en veillant à ce que la rectification du composant **A3** soit orientée vers l'extérieur du côté droit et du côté gauche.

Serrer la vis **A1**.

⚠ Couple de serrage vis A1 : 10-13 Nm

Tourner manuellement l'écrou **A6** sur le cône **A5** jusqu'à la butée.

Répéter la même opération pour la deuxième tige.

Insérer les tiges **A** dans les tuyaux correspondants situés au-dessous du guidon jusqu'à ce qu'elles s'arrêtent.

Insérer les passe-câbles cylindriques **2** sur les trous présents sur la plaque du pare-brise **1**.

Appuyer la plaque du pare-brise **1** sur les fixations placées sur les tiges **A**.

Appuyer sur la plaque du pare-brise les goujons **3** et fixer l'ensemble à l'aide des quatre vis **4**.

⚠ Couple de serrage vis 4 : 4,5-7 Nm

⚠ Serrer les écrous **A6 au couple de serrage de 35 - 40 Nm correspondant à environ 5 tours complets de l'écrou.**

Veiller à ce qu'avant d'effectuer l'opération de serrage, le cône **A5 soit en contact avec le support correspondant situé sous le guidon.**

D EINBAU DER WINDSCHUTZSCHEIBE

Die Mutter **A6** von der freien Seite einsetzen und sie manuell bis zum Anschlag anziehen.

Die Einzelteile in der von der Abbildung dargestellten Reihenfolge einsetzen, darauf achten, dass die Abflachung des Bauteils **A3** sowohl für die rechte als auch für die linke Seite nach außen gerichtet ist.

Die Schraube **A1** festziehen.

⚠ Anzugsmoment Schrauben A1: 10 -13 Nm.

Drehen Die Mutter **A6** per Hand auf dem Kegel **A5** bis zum Anschlag anschrauben. Den Vorgang für den zweiten Schaft wiederholen.

Setzen Sie die Schäfte **A** in die speziellen Leitungen unter dem Griff bis zum Anschlag ein.

Setzen Sie die zylindrischen Kabeldurchführungen **2** in den Löchern auf der Wetterschutzplatte **1** ein.

Legen Sie die Wetterschutzplatte **1** auf der Hardware befindet sich auf den Schäften **A**.

Legen Sie die vier Bolzen **3** Abdeckungen auf die Wetterschutzplatte und befestigen Sie alles mit den vier Schrauben **4**.

⚠ Anzugsmoment Schrauben 4: 4,5 -7 Nm.

⚠ Die Muttern **A6 mit einem Drehmoment von 35 - 40 Nm, entspricht etwa 5 kompletten Drehungen der Mutter, anziehen.**

Vor dem Einspannen sicherstellen, dass der Kegel **A5 die entsprechende Halterung unter dem Lenker berührt.**

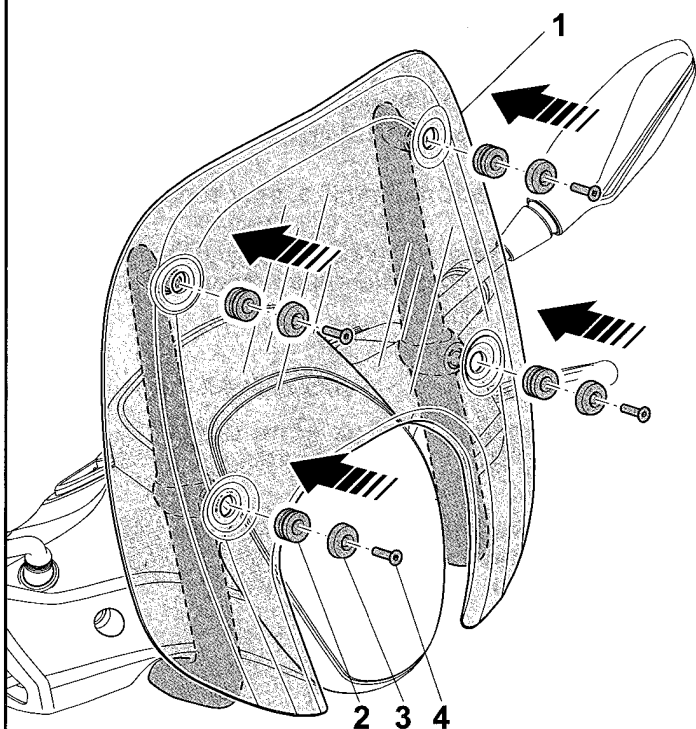
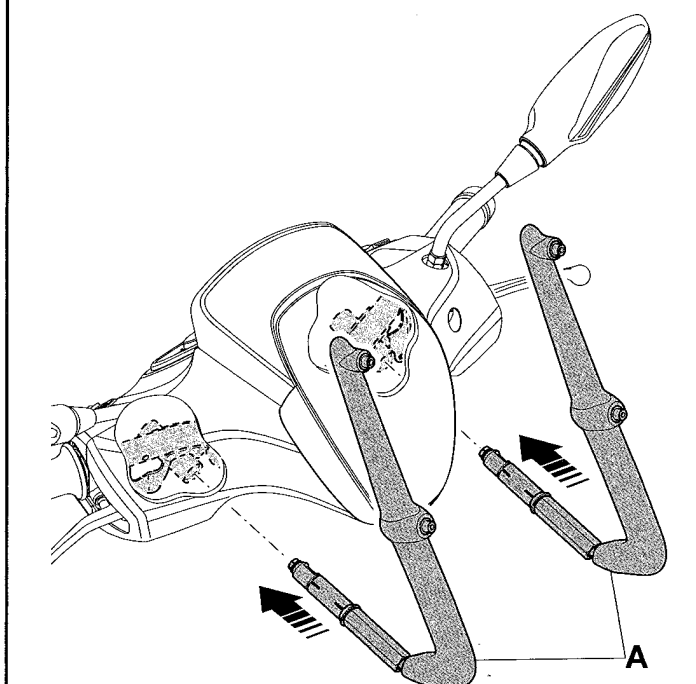

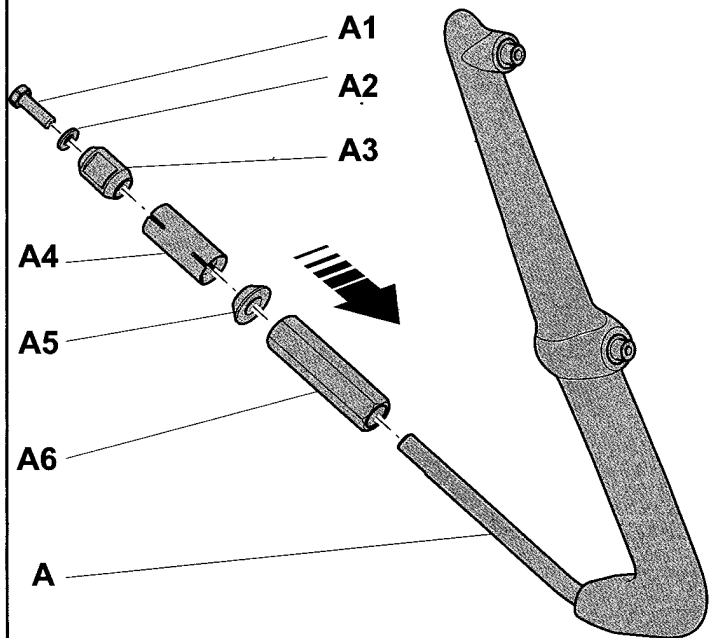

E ΜΟΝΤΑΖΕ ΔΕΛ ΠΑΡΑΒΡΙΣΑΣ

Κοκας η τσέρκα **A6** πος ηλ υακίδο υ ενρσκάρ μανυάλμης ησκά ησέρ τοπε.

Κοκας ης πίες εν ηλ ορδον ηκίκαδ εν η έγυρα; πρήςταδ ατρήκον η έαη ατκαμνίον ηλ κομπώνη **A3** έστέ ορρηάδο ησκά ηλ εξερττ, τάνο πος ηλ έαο δερήο κομπος ηλ ηζκίερδο.

Απρηάτ ηλ τόνρηνο **A1**.

 Πάρ ηε απρηέτ τόρνρηνος **A1**: 10-13 Nm.

Ακτνάλ μανυάλμης η τσέρκα **A6** εν ηλ κόνο **A5** ησκά ησέρ τοπε.

Ρεπρηή η μίσμ ησέρκων ησκά ηλ σεγυδο υάσταγο.

Μοντάρ ης υάσταγος **A** εν ης τυβος κορρήςπονδνίος υβηκόδος εδωκίτο υο έλ μανυέρνιο ησκά ηε έαη έαη κίκαδ.

Εντρδκίερ ης πρσάκρλες κνλνρδρκοκός **2** εν ης ορρηόκον πρήςεης εν η έλ πλάρκα πρσάβρηνος **1**.

Απρος η έλ πλάρκα πρσάβρηνος **1** εν ης έγνκωνες ποςκωννάδων εν ης υάσταγος **A**.

Απρος εν η έλ πλάρκα πρσάβρηνος ης πρσος **3** υ έγνκίερ τούτο υλζηκίερ ης κοκός τόνρηνος **4**.

 Πάρ ηε απρηέτ τόρνρηνος **4**: 4,5-7 Nm.

 Απρηάτ ης τσέρκας **A6** κοκας εν πάρ ηε **35 - 40 Nm** κορρήςπονδνίος η απρρηάδο έλ **5** πρήςεης έλ τσέρκα.

Ασεγυρσέσθε έλ έλ αηέρ ηε ρεάλρηα η έλ οπρρηάκων απρηέτ, ηλ κόνο **A5** έστέ εν έαη έαη έαη κορρήςπονδνίος υβηκόδος εδωκίτο εδωκίτο εδωκίτο εδωκίτο εδωκίτο.

GR ΣΥΝΑΡΜΟΛΟΓΗΣΗ ΑΝΕΜΟΘΡΑΚΑ

Τοποθεήστε ηο παξνμάδο **A6** απός ηην άδεια πλερύρκα υ βνδύσθε με ηο χέρνιο έμρηό έρρημα. Τοποθεήστε ηα μνκροεζερττάρρηα με ηέ σερνρά πος φαίνεηα εν ην έοκίνα, με πρσοςή έωσθε ηο έπνπεδο τήρηα ηου εξερττάρρηατος **A3** νά ενννν έγνρησμένο πρσος ηην εξωτερνκή πλερύρκα, τόσος ηη έδεξνά έσος κοκί εν ηην αρνστέρη πλερύρκα.

Σφνζητε ηέ βνδν **A1**.

 Ροπηή σύσφνζης βνδών **A1**: 10-13 Nm.

Έγνρηστε με ηο χέρνιο ηο παξνμάδο **A6** σην κόνο **A5** έμρηό έρρημα. Επανάλήβετε ηην νδνα έργαση νν ηο εδύεηο στέλεχος.

Τοποθεήστε ηα στέλεχη **A** σηνς ειδοκός σωλήνες πος υπάρρηον κάρω απός ηο ηνμόνιο έμρηό έρρημα.

Τοποθεήστε ης ροδέλες κνλνρδρκοκός κελώδο **2** σηνς οπές σην πλάρκα πρσάβρηνος **1**.

Τοποθεήστε ηην πλάρκα πρσάβρηνος **1** σην τόπο στερεώσεης νν ηα στέλεχη **A**.

Τοποθεήστε ης τέσσερνς έγενεολογνκό **3** σην πλάρκα πρσάβρηνος κοκί σταθεροπννηήστε ηο συγκρόηρηα χρησνμοπννώνης ης τέσσερνς βνδνς **4**.

 Ροπηή σύσφνζης βνδών **4**: 4,5-7 Nm.

 Σφνζητε ηα παξνμάδο **A6** με ροπηή σύσφνζης **35 - 40 Nm** πος ανηςτοίχεη σε πρρηέπου **5** πρήςεης στροφές ηου παξνμαδνού.

Βεβνιωθεήτε έλ πρην πρσχωρήςεη σε σύσφνζηη, ηο κόνο **A5** έρχεηα σε έπαφη με ηο υπρσθήρημα πος βρνσκεηα κάρω απός ηο ηνμόνιο.

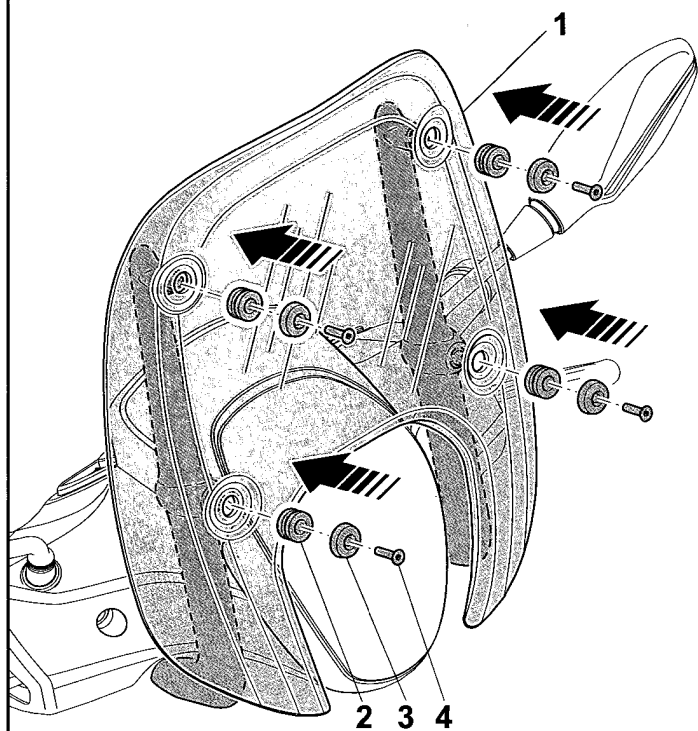
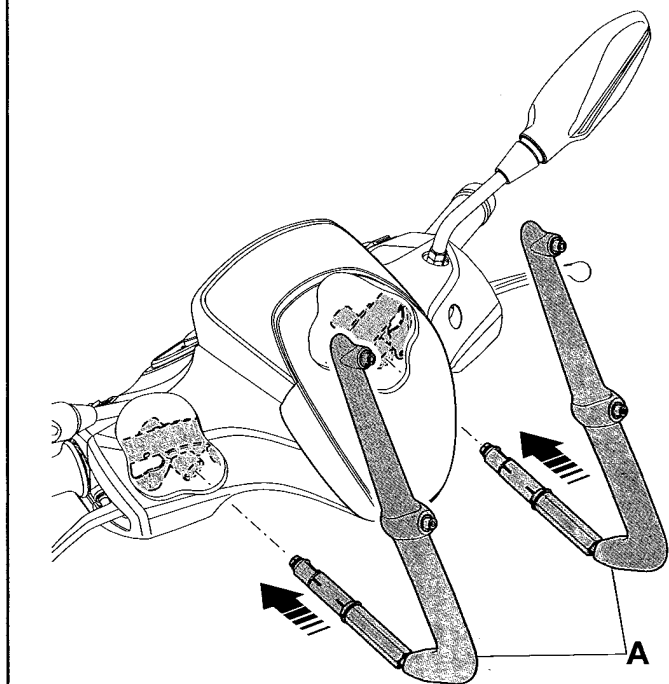

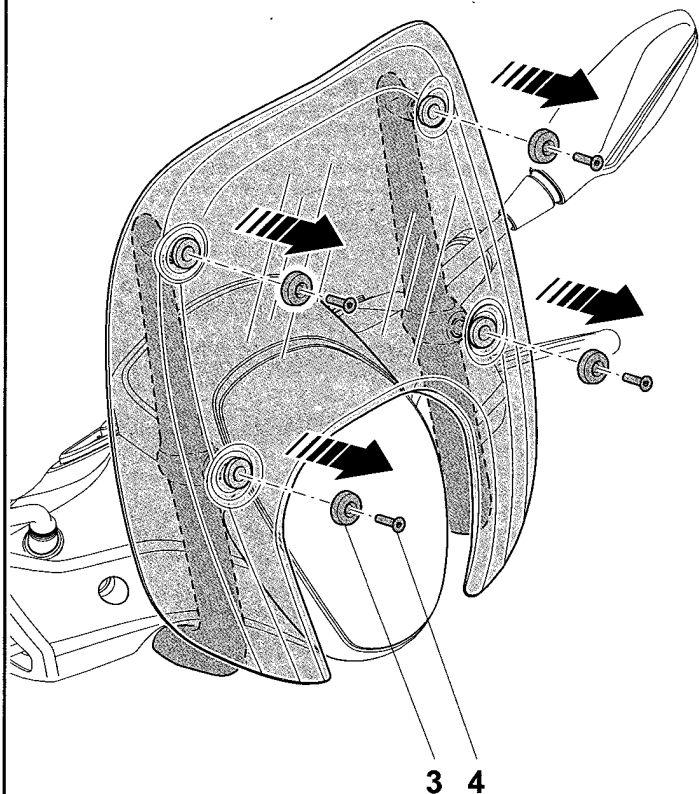

GB REMOVAL OF WINDSCREEN

Undo the screws **4** and remove the stud **3** and the windscreen plate **1**.

Loosen the nut **A6**.

Turn the stems **A** 90° and slide them off.

I SMONTAGGIO DEL PARABREZZA

Svitare le viti **4** e rimuovere le borchie **3** e la lastra parabrezza **1**.

Allentare il dado **A6**.

Ruotare gli steli **A** di 90° e sfilare.

F DÉMONTAGE DU PARE-BRISE

Dévisser les vis **4** et déposer les goujons **3** et la plaque du pare-brise **1**.

Desserrer l'écrou **A6**.

Tourner les tiges **A** 90° et extraire.

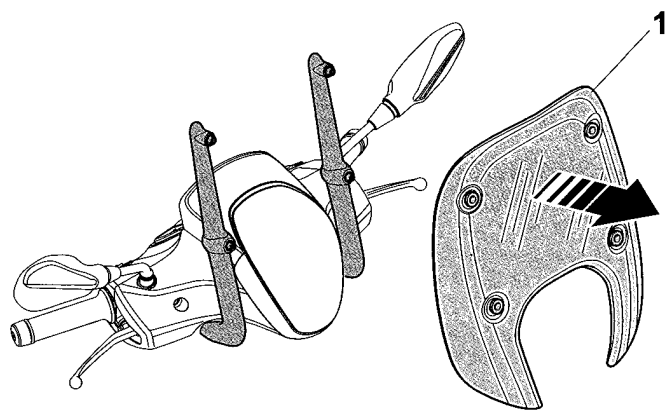

D AUSBAU DES WETTERSCHUTZES

Lösen Sie die Schrauben **4** und entfernen Sie den Bolzen **3** und die Wetterschutzplatte **1**.

Lösen Sie die Mutter **A6**.

Drehen Sie die Schäfte **A** um 90° und entnehmen Sie sie.

E DESMONTAJE DEL PARABRISAS

Desenroscar los tornillos **4** y retirar los pernos **3** y la placa del parabrisas **1**.

Aflojar la tuerca **A6**.

Girar los vástagos **A** 90° y extraer.

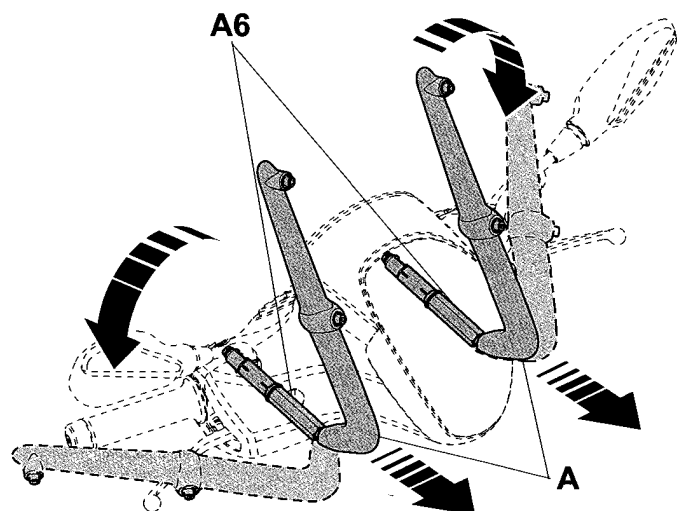

GR ΑΠΟΣΥΝΑΡΜΟΛΟΓΗΣΗ ΠΑΡΜΠΡΙΖ

Ξεβιδώστε τις βίδες **4** και αφαιρέστε τις γεναλογικό **3** και την πλάκα του παρμπρίζ **1**.

Ξεσφίξτε το παξιμάδι **A6**.

Περιστρέψτε τα στελέχη **A** κατά 90° και αφαιρέστε τα.

GB GENERAL SAFETY WARNINGS

- ⚠ MAKE SURE THAT THE WINDSHIELD IS CORRECTLY ASSEMBLY.
- ⚠ WHEN WINDSHIELD IS ASSEMBLY ON THE VEHICLE DO NOT EXCEED THE SPEED 60 MPH.
- ⚠ ON THE WINDY DAYS AND WHEN THE VEHICLE IS IN THE SLIPSTREAM OF OTHER VEHICLES DRIVE CAREFULLY ANF FURTHER DECREASE THE SPEED.
- ⚠ PERIODICALLY CHECK THE CORRECT TIGHTENING OF THE NUT A6, REINFORCING IT IN CASE OF RIDING ON ROUGH ROADS.

I AVVERTENZE GENERALI SULLA SICUREZZA

- ⚠ ASSICURARSI CHE IL PARABREZZA SIA MONTATO CORRETTAMENTE.
- ⚠ QUANDO IL VEICOLO E' EQUIPAGGIATO CON PARABREZZA NON SUPERARE LA VELOCITA' DI 100 KM/H.
- ⚠ NELLE GIORNATE VENTOSE QUANDO CI SI TROVA IN SCIA DIETRO AD ALTRI MEZZI GUIDARE CON CAUTELA E RIDURRE ULTERIORMENTE LA VELOCITA'.
- ⚠ CONTROLLARE PERIODICAMENTE IL CORRETTO SERRAGGIO DEL DADO A6, INTENSIFICANDOLO NEL CASO DI PERCORRENZA DI STRADE SCONESSE.

F AVERTISSEMENTS SUR LA SECURITE GENERALE

- ⚠ S'ASSURER QUE LE PARE-BRISE EST CORRECTEMENT INSTALLÉ.
- ⚠ LORSQUE LE VÉHICULE EST EQUIPE AVEC PARE-BRISE PAS DEPASSER LA VITESSE 100 KM / H.
- ⚠ SUCKERS EN JOURS QUAND IL EST EN SILLAGE D'AUTRES MOYENS POUR CONDUIRE AVEC PRUDENCE ET DE RÉDUIRE D'AVANTAGE LA VITESSE.
- ⚠ CONTRÔLER PÉRIODIQUEMENT LE BON SERRAGE DE L'ÉCROU A6, INTENSIFIER CE CONTRÔLE EN CAS DE PARCOURIR DES ROUTES ACCIDENTÉES.

D ALLGEMEINE SICHERHEITSHINWEISE

- ⚠ STELLEN SIE SICHER, DASS DIE WINDSCHUTZSCHEIBE KORREKT INSTALLIERT.
- ⚠ WENN DAS FAHRZEUG "MIT WINDSCHUTZ NICHT ÜBER DEN SPEED" 100 KM / H.
- ⚠ SUCKERS IN TAGEN, GIBT ES IN WAKE HINTER ANDERE MITTEL, UM VORSICHTIG ZU FAHREN, UND WEITERE REDUZIEREN DIE GESCHWINDIGKEIT.
- ⚠ REGELMÄSSIG DAS KORREKTE ANZIEHEN DER MUTTER A6 KONTROLLIEREN, UND BEI DER FAHRT AUF SCHLECHTEN STRASSEN DEN ANZUG VERSTÄRKEN.

E ADVERTENCIAS SOBRE LA SEGURIDAD GENERICA

- ⚠ ASEGÚRESE DE QUE EL PARABRISAS ESTÉ INSTALADO CORRECTAMENTE.
- ⚠ CUANDO EL VEHÍCULO ESTÁ EQUIPADO CON PARABRISAS NO EXCEDER LA VELOCIDAD 100 KM / H.
- ⚠ LECHONES EN DÍAS CUANDO HAY DETRÁS DE TRAS OTRO MEDIO PARA CONDUCIR CON PRECAUCION Y ADEMÁS REDUCIR LA VELOCIDAD
- ⚠ CONTROLAR PERIÓDICAMENTE EL APRIETE CORRECTO DE LA TUERCA A6, INTENSIFICÁNDOLO EN CASO DE RECORRIDOS DE CARRETERA IRREGULARES.

GR ΠΑΡΑΤΡΗΣΕΙΣ ΣΕ ΘΕΜΑΤΑ ΑΣΦΑΛΕΙΑΣ ΓΕΝΙΚΟΤΕΡΑ

- ⚠ ΒΕΒΑΙΩΘΕΊΤΕ ΟΤΙ ΤΟ ΠΑΡΜΠΡΙΖ ΈΧΕΙ ΕΓΚΑΤΑΣΤΑΘΕΊ ΣΩΣΤΑ.
- ⚠ ΟΤΑΝ ΤΟ ΟΧΗΜΑ ΕΊΝΑΙ ΕΞΟΠΛΙΣΜΈΝΟΙ ΜΕ ΣΎΣΤΗΜΑ ΠΑΡΜΠΡΙΖ ΔΕΝ ΥΠΕΡΒΑΙΝΕΙ ΤΟ SPEED 100 ΧΛΜ/ΩΡΑ.
- ⚠ ΒΕΝΤΟΥΖΕΣ ΣΕ ΗΜΕΡΕΣ ΟΤΑΝ ΥΠΑΡΧΕΙ ΣΤΟ WAKE ΠΙΣΩ ΑΛΛΑ ΜΕΣΑ ΣΤΟ ΟΔΗΓΕΙΤΕ ΜΕ ΠΡΟΣΟΧΗ ΚΑΙ ΠΕΡΑΙΤΕΡΩ ΜΕΙΩΣΗ ΤΗΣ ΤΑΧΥΤΗΤΑΣ
- ⚠ ΚΑΤΑ ΔΙΑΣΤΗΜΑΤΑ ΕΛΈΓΧΕΤΕ ΤΗ ΣΩΣΤΗ ΣΎΣΦΙΕΗ ΤΟΥ ΠΑΞΙΜΑΔΙΟΥ Α6, ΑΥΞΑΝΟΝΤΑΣ ΤΑ ΔΙΑΣΤΗΜΑΤΑ ΕΛΈΓΧΟΥ ΕΑΝ ΚΙΝΕΊΣΤΕ ΣΕ ΧΑΛΑΣΜΈΝΟΥΣ ΔΡΟΜΟΥΣ.