

- I** ISTRUZIONI PER IL MONTAGGIO DEL KIT SUPPORTO MINIROBOT PER SCOOTER SR RESTYLING (COD.8793051)
- F** INSTRUCTIONS POUR LE MONTAGE DU KIT SUPPORT MINIROBOT POUR SCOOTER SR RESTYLING (COD.8793051)
- D** MONTAGEANWEISUNGEN FÜR DAS HALTERUNGSKIT DES MINIROBOT FÜR DEN SCOOTER SR RESTYLING (COD.8793051)
- E** INSTRUCCIONES PARA EL MONTAJE DEL KIT DEL SOPORTE MINIROBOT PARA SCOOTER SR RESTYLING (COD.8793051)
- GB** INSTRUCTIONS FOR ASSEMBLING THE MINIROBOT SUPPORT KIT FOR THE SR RESTYLING SCOOTER (CODE 8793051)

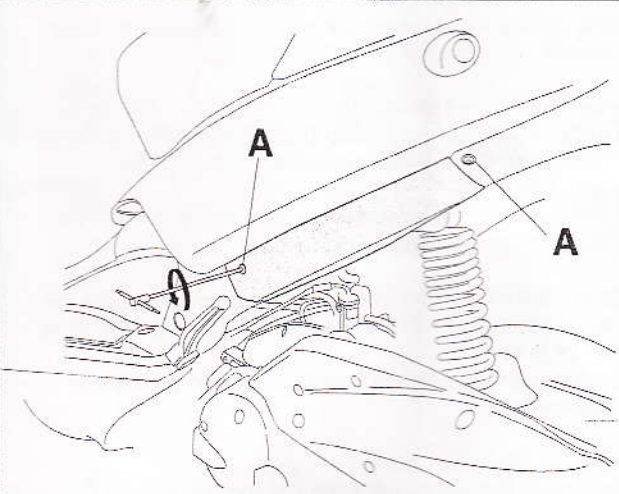

- I** Svitare e togliere le quattro viti A e rimuovere la carena inferiore. Inserire le due bussole 1 negli appositi fori quadri del telaio.
- F** Dévissez et enlevez les quatre vis A et enlevez la carène inférieure. Insérez les deux douilles 1 dans les trous carrés spéciaux du châssis.
- D** Lösen und entfernen Sie die vier Schrauben A und nehmen Sie den unteren Boden ab. Setzen Sie die zwei Kompassse 1 in die entsprechenden quadratförmigen Löcher des Rahmens.
- E** Desensrosque y quite los cuatro tornillos A y extraiga la carena inferior. Coloque los dos casquillos 1 en los orificios cuadrados correspondientes del cuadro.
- GB** Remove the four screws A and the lower cowling. Fit the two bushes 1 into the square holes in the frame.

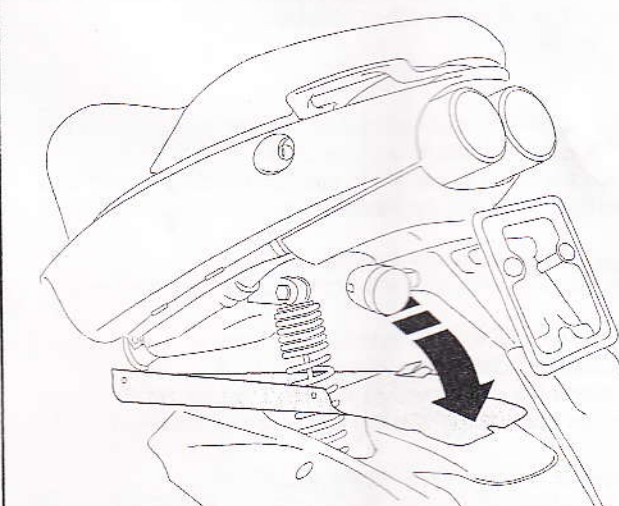

- I** Avvitare le viti prigioniero 2 nei fori filettati delle bussole 1. Tramite una pinza, serrare bene i prigionieri sulle bussole
- !** **Attenzione a non rovinare la parte filettata dove si deve avvitare la bussola esagonale 3.**  
Avvitare e serrare le due bussole esagonali 3.  
**Coppia di serraggio 23 Nm (2.3 Kgm)**

- F** Vissez les vis prisonniers 2 dans les trous filetés des douilles 1. A l'aide d'une pince, serrez bien les prisonniers sur les douilles
- !** **Faites attention à ne pas abîmer la partie filetée où il faut visser la douille hexagonale 3.**  
Visez et serrez les deux douilles hexagonales 3.  
**Couple de serrage 23 Nm (2.3 Kgm)**

- D** Ziehen Sie die Stiffedern 2 in den Löchern mit Gewinde an den Kompassen 1 an. Ziehen Sie mit einer Zange die Gewindestifte auf den Kompassen gut an.
- !** **Achten Sie darauf, dass Sie das Gewinde nicht da kaputt machen, wo der sechseckige Kompass 3 angeschraubt werden muss.**  
Schrauben und ziehen Sie die zwei sechseckigen Kompassse 3 an.  
**Drehmoment 23 Nm (2.3 Kgm)**

- E** Enrosque los tornillos prisionero 2 en los orificios roscados de los casquillos 1. Con unas alicates, apriete bien los prisioneros sobre los casquillos.
- !** **Atención no estropee la parte roscada donde se debe enroscar el casquillo hexagonal 3.**  
Enrosque y apriete los dos casquillos hexagonales 3.  
**Par de fijación 23 Nm (2.3 Kgm)**

- GB** Tighten the securing screws 2 in the threaded holes of the bushes 1. Use pliers to tighten the screws onto the bushes
- !** **Do not damage the threaded part where the hexagonal bush 3 needs to be tightened.**  
Fit and tighten the two hexagonal bushes 3.  
**Tightening torque 23 Nm (2.3 Kgm)**

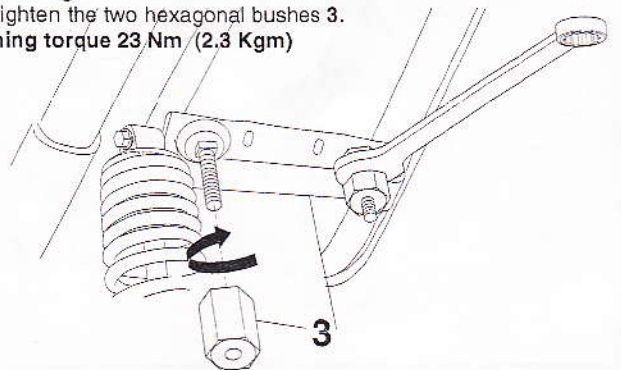
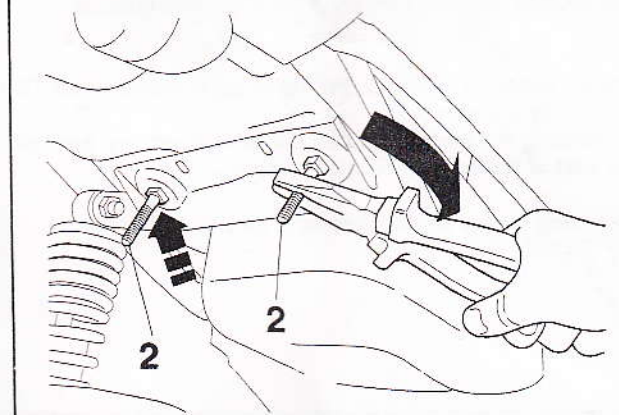
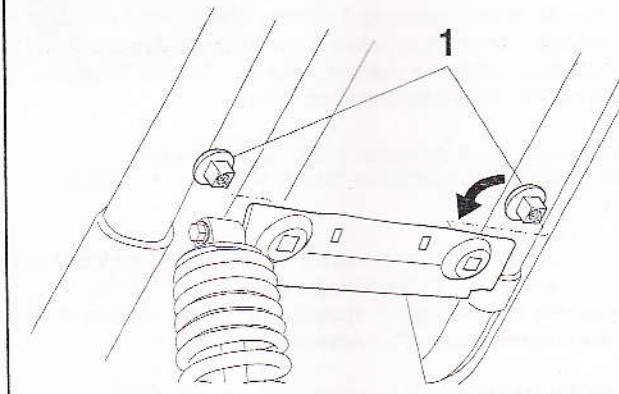

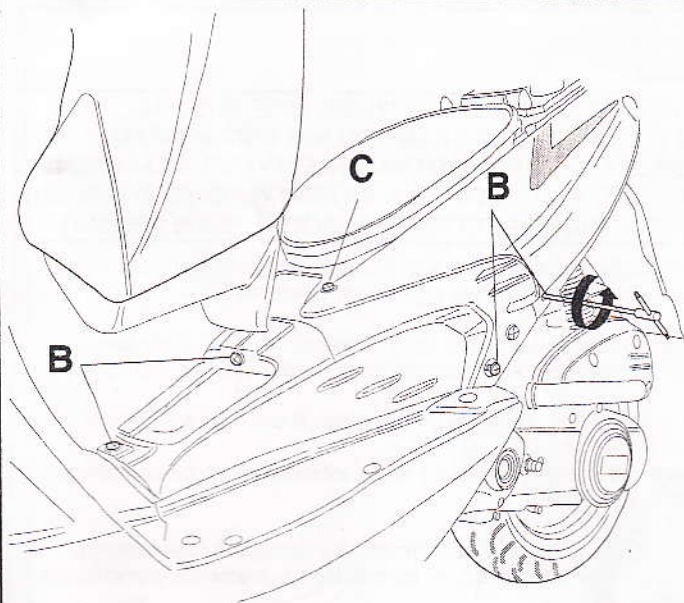

- I** Aprire e togliere il sportellino vano batteria.  
Svitare e togliere le viti **B** di fissaggio fiancatina e le due viti **C** di fissaggio parte anteriore del codone.  
Alzare la parte anteriore del codone e sfilare le due fiancatine dalla relativa sede di incastro.
- F** Ouvrez et enlevez la petite porte coffre à batterie.  
Dévissez et enlevez les vis **B** de fixation petit flanc et les deux vis **C** de fixation partie antérieure de la queue.  
Levez la partie antérieure de la queue et désenfilez les deux petits flancs de l'endroit d'encastrement relatif.
- D** Öffnen Sie die Klappe des Batterieraumes und nehmen Sie sie ab.  
Lösen und entfernen Sie die Schrauben **B** zur Seitenbefestigung sowie die beiden Schrauben **C** zur Befestigung des Vorderteils des Hinterteils.  
Heben Sie den Vorderteil des Hinterteils an und ziehen Sie die zwei Seitenteile aus der jeweiligen Halterung heraus.
- E** Abra y quite la cubierta del cofre baterías. Desenrosque y quite los tornillos **B** de fijación del panel y los dos tornillos **C** de fijación de la parte anterior de la cola.  
Levante la parte anterior de la cola y extraiga los dos paneles de donde están encajados.
- GB** Open and remove the battery hatch.  
Remove the screws **B** securing the sides and the two screws **C** securing the front of the tail-piece. Lift up the front of the tail-piece and remove the two sides from their housings.

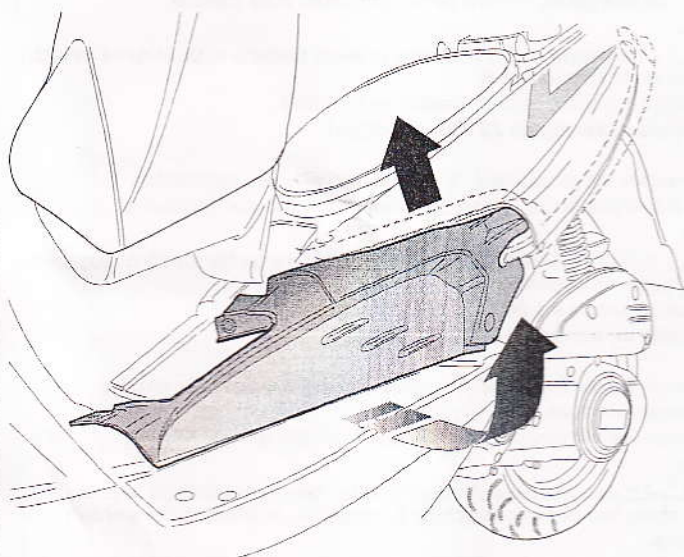

- I** Fissare l'attacco sinistro **4** sul telaio dello scooter tramite le viti **5** TE M8x16 con le relative rondelle di sicurezza **6**.  
Prima di serrare le viti **5**, portare in appoggio l'attacco verso la parte superiore del telaio, applicando una forza verso l'alto.



**Coppia di serraggio viti 5 23 Nm (2,3 Kgm)**

Eseguire le stesse operazioni per il montaggio dell'attacco destro.

- F** Fixez l'attache gauche **4** sur le châssis du scooter à l'aide des vis **5** TE M8x16 avec les rondelles de sécurité relative **6**.  
Avant de serrer les vis **5**, amenez en appui vers la partie supérieure du châssis, appliquant une force vers le haut



**Couple de serrage vis 5 23 Nm (2,3 Kgm)**

Effectuez les mêmes opérations pour le montage de l'attache droite.

- D** Befestigen Sie die linke Verbindung **4** mit den Schrauben **5** TE M8x16 und den jeweiligen Sicherheitsblechen **6** am Rahmen des Scooters.  
Bevor Sie die Schrauben **5** anziehen, drücken Sie die Verbindung an den oberen Teil des Rahmens nach oben.



**Drehmoment der Schrauben 5 23 Nm (2,3 Kgm)**

Führen Sie dieselben Arbeitsschritte bei der Montage der rechten Stütze durch.

- E** Fije el enganche izquierdo **4** en el cuadro de la scooter con los tornillos **5** TE M8x16 y con las arandelas de seguridad **6** correspondientes.  
Antes de apretar los tornillos **5**, apoyar el enganche hacia la parte superior del cuadro, haciendo fuerza hacia arriba.



**Par de fijación tornillos 5 23 Nm (2,3 Kgm)!**

Realice las mismas operaciones para el montaje del enganche derecho.

- GB** Secure the left support **4** to the scooter frame using the screws **5** TE M8x16 and safety washers **6**.  
Before tightening the screws **5**, push the attachment up against the upper part of the frame, using some force.



**Tightening torque for the screws 5 23 Nm (2.3 Kgm)**

Repeat for the right side.

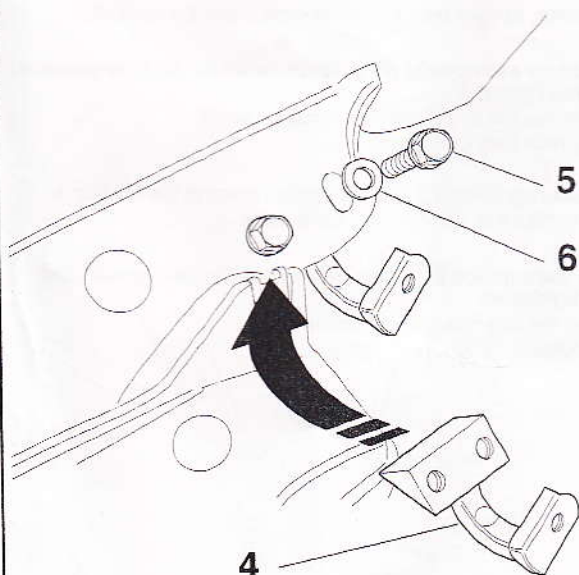

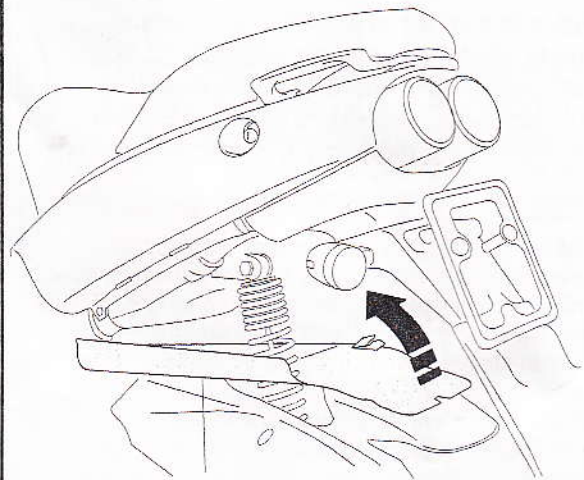

- I** Riasssemblare le fiancattine e la carena inferiore sullo scooter. Smontare le due frecce posteriori di direzione. Posizionare il supporto MINIROBOT come da disegno, avvitare parzialmente i due dadi 7 M8; tramite le due viti 8 TBEI M8x14 e le rondelle di sicurezza 9 fissare la parte anteriore del MINIROBOT sugli attacchi anteriori. Serrare bene le viti 8 e i dadi 7.  
**Coppia di serraggio 23 Nm (2.3 Kgm)**

- F** Rassemblez les petits flancs et la carène inférieure sur le scooter. Démontez les deux flèches postérieures de direction. Placez le support MINIROBOT comme sur le dessin, vissez partiellement les deux écrous 7 M8; à l'aide des deux vis 8 TBEI M8x14 et des rondelles de sécurité 9 fixez la partie antérieure du MINIROBOT sur les attaches antérieures. Serrez bien les vis 8 et les écrous 7.  
**Couple de serrage 23 Nm (2.3 Kgm)**

- D** Setzen Sie die Seitenteile und den unteren Boden wieder auf den Scooter. Demontieren Sie die beiden hinteren Blinker. Positionieren Sie die MINIROBOT-Stütze wie auf der Zeichnung, ziehen Sie die zwei Muttern 7 M8 teilweise an; mit den zwei Schrauben 8 TBEI M8x14 und den Sicherungsblechen 9 befestigen Sie den vorderen Teil des MINIROBOT auf den Vorderhalterungen. Ziehen Sie die Schrauben 8 und die Muttern 7 gut an.  
**Drehmoment 23 Nm (2.3 Kgm)**

- E** Vuelva a ensamblar los paneles y la carena inferior en la scooter. Desmonte los dos intermitentes posteriores de dirección. Coloque el soporte MINIROBOT siguiendo el dibujo, enrosque parcialmente las dos tuercas 7 M8; con los dos tornillos 8 TBEI M8x14 y las arandelas de seguridad 9 fijar la parte anterior del MINIROBOT en los enganches anteriores. Apriete bien los tornillos 8 y las tuercas 7.  
**Par de fijación 23 Nm (2.3 Kgm)**

- GE** Reassemble the sides and lower cowling of the scooter. Remove the two rear indicator lights. Place the MINIROBOT support in position as shown in the drawing, slightly tighten the two nuts 7 M8; using the two screws 8 TBEI M8x14 and safety washers 9 secure the front of the MINIROBOT on the front attachments. Fully tighten the screws 8 and nuts 7.  
**Tightening torque 23 Nm (2.3 Kgm)**

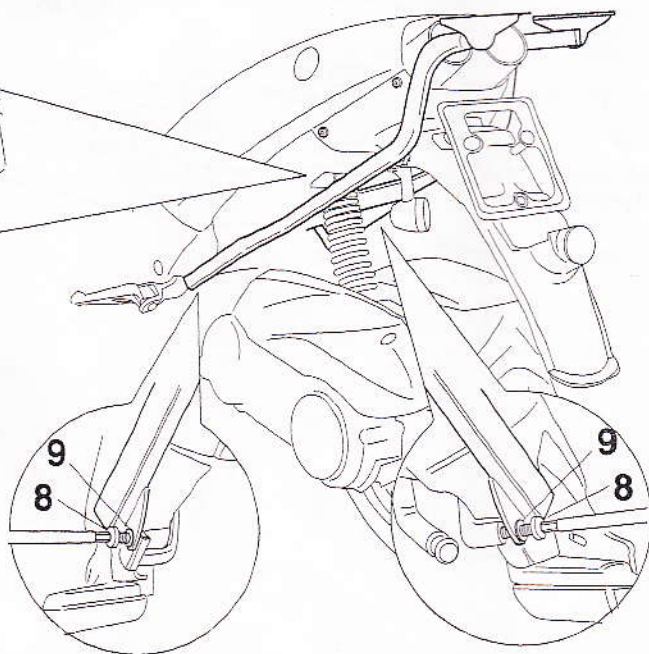
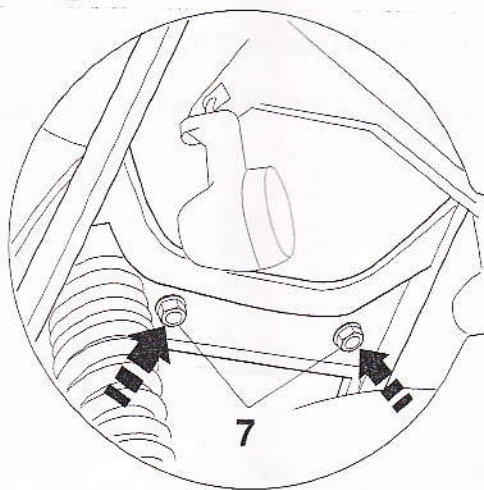
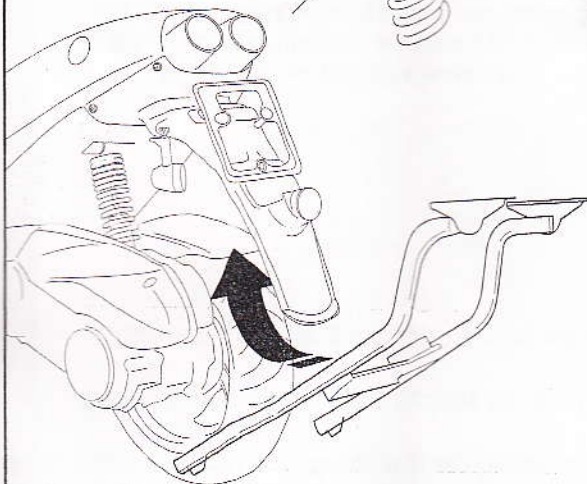
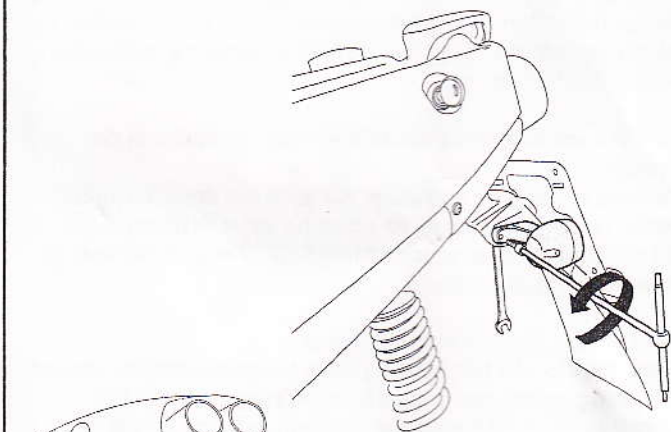

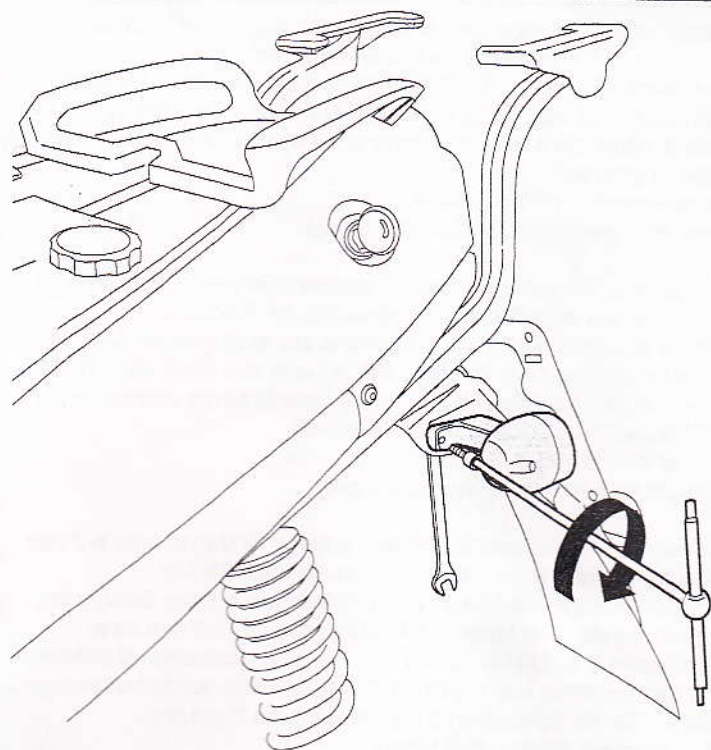

**I** Riasssemblare le due frecce posteriori di direzione. Posizionare la piastra di aggancio bauletto (in dotazione al bauletto), accertarsi che questa non vada ad interferire sull'apertura/chiusura della sella e fissarla al supporto MINIROBOT tramite la minuteria in dotazione alla piastra.

**F** Rassemblez les deux flèches postérieures de direction. Placez la plaque d'accrochage petite malle (en dotation avec la malle), vérifiez si elle n'entrave pas l'ouverture/fermeture de la selle et fixez-la au support MINIROBOT à l'aide des vis en dotation avec la plaque.

**D** Setzen Sie die beiden hinteren Blinker wieder ein. Positionieren Sie die Kofferhalterungsplatte (wird mit dem Koffer geliefert), vergewissern Sie sich, dass sie nicht das Öffnen/Schließen des Sattels beeinträchtigt und befestigen Sie sie mit den mit der Platte mitgelieferten Komponenten an der MINIROBOT-Halterung.

**E** Vuelva a ensamblar los dos intermitentes posteriores de dirección. Coloque la placa de enganche del cofre (en dotación junto al cofre), compruebe que dicha placa no toque la apertura/cierre del sillín y fíjela en el soporte MINIROBOT con los accesorios de la placa en dotación.

**GB** Reassemble the rear indicator lights. Place the storage box hooking plate (supplied with the storage box) into position, make sure it doesn't interfere with the opening/closing of the saddle and secure to the MINIROBOT support using the screws supplied with the plate.

**I** Carico max del supporto Kg 5 incluso il bauletto.

**F** Charge max. du support Kg 5 petite malle compris.

**D** Höchstbelastung der Halterung einschließlich Koffer 5 kg.

**E** Carga máxima del soporte 5 Kg incluido el portapaquetes.

**GB** Max. load on support: 5 kg including the storage box.

