

ISTRUZIONI DI MONTAGGIO

Descrizione: **Bauletto**
 Da montare su: **Liberty Moc** Tempo di montaggio: **15 minuti**

Contenuto

Id.	Descrizione	Q.tà
1.	Piastra attacco bauletto	1
2.	Piastra portapacchi	1
3.	Bauletto 28 / 33 Lt	1
A	Vite T.S.E.I. M6x40	3
B	Vite T.B.E.I. M6X22	2
C	Vite T.B.E.I. M6X30	2
D	Dado autofrenante M6	5
E	Dado quadro M6	3
F	Distanziale	3
G	Rondella piana	2
H	Distanziale flangiato	2
I	Rosetta conica zigrinata	2
J	Bussola	1
K	Vite fissaggio bauletto	1

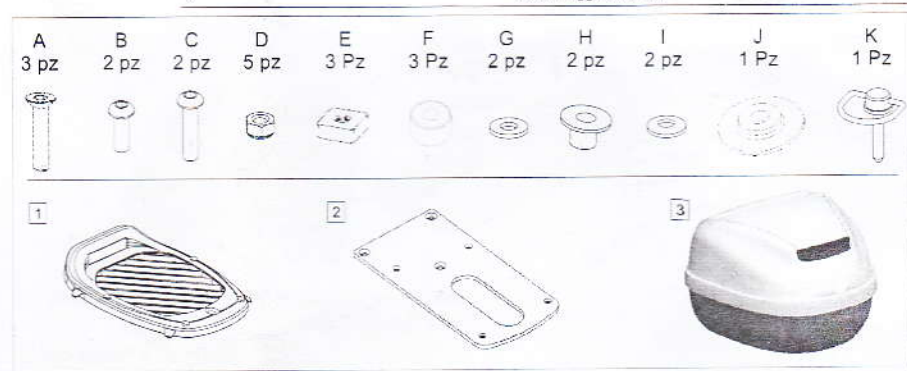

Attrezzi Necessari

Id.	Descrizione attrezzi
1.	Chiave a brugola mm 4
2.	Chiave a forchetta mm 10



Preparazione

- 1 Parcheggiare il veicolo in area adatta per lo stazionamento al fine di evitare la caduta durante il montaggio.
- 2 Spingere il motore e rimuovere la chiave dal quadro di accensione ed aspettare che si raffreddi.
- 3 Leggere attentamente queste istruzioni prima di procedere e verificare che tutti i componenti indicati siano correttamente contenuti in questo kit

Montaggio

- 1 Togliere la protezione in plastica "Z" agendo sulle linguette "V" poste sotto il portapacchi "U"
- 2 Eseguire 3 fori Ø18 in prossimità dei 3 riferimenti "T" stampati sotto la protezione "Z"
- 3 Rimontare la protezione "Z" sul portapacchi "U" avendo cura che le 4 linguette "V" si inseriscano correttamente nei rispettivi alloggiamenti

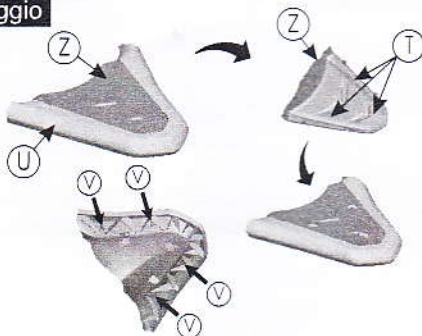

- 4 Posizionare i distanziali "F" nei fori della protezione "Z" eseguiti al precedente punto 2
- 5 Posizionare la piastra portapacchi "2" e fissare con le viti "A" e i dadi "E" da inserire nei rispettivi alloggiamenti sotto il portapacchi "U".
- 6 Serrare con cura.
- 7 Sulla sporgenza inferiore delle 2 viti anteriori "A" montare il dado "D" di sicurezza.
- 8 Serrare con cura.

- 9 Posizionare la piastra attacco bauletto "1" sulla piastra portapacchi "2"
- 10 Inserire i distanziali flangiati "H" nelle rispettive sedi della piastra "1"
- 11 Fissare la piastra con le viti "C" avendo cura di interporre tra la testa delle viti "C" e i distanziali flangiati "H", le rosette coniche "I"
- 12 Inserire le viti "B" nelle asole della piastra "1" in corrispondenza dei relativi fori sulla piastra "2"; posizionare, tra la testa delle viti e la piastra "1", le rondelle piane "G"
- 13 Serrare con cura tutte le viti assemblate ai precedenti punti 11 e 12
- 14 Sull'estremità inferiore delle viti "C", assemblare i dadi "D" di sicurezza e serrare con cura

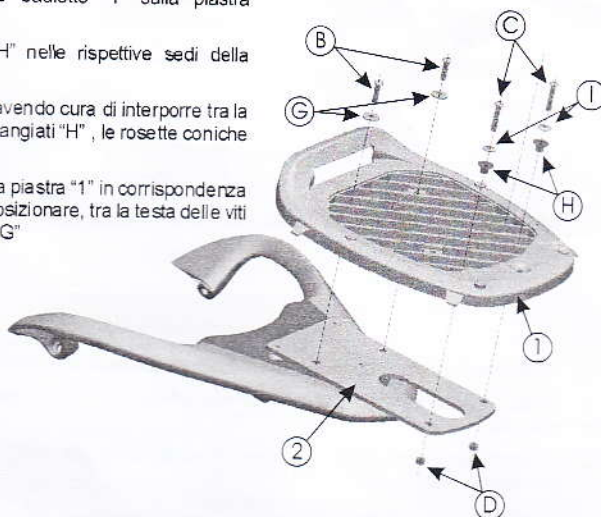

- 15 Posizionare il bauletto "3" sulla piastra "1"
- 16 Inserire la vite ad archetto "K" nel foro all'interno del bauletto, interponendo tra la testa e il bauletto, il distanziale "J"
- 17 Serrare con cura
- 18 Sull'estremità inferiore della vite ad archetto, assemblare il dado "D" di sicurezza
- 19 Serrare con cura

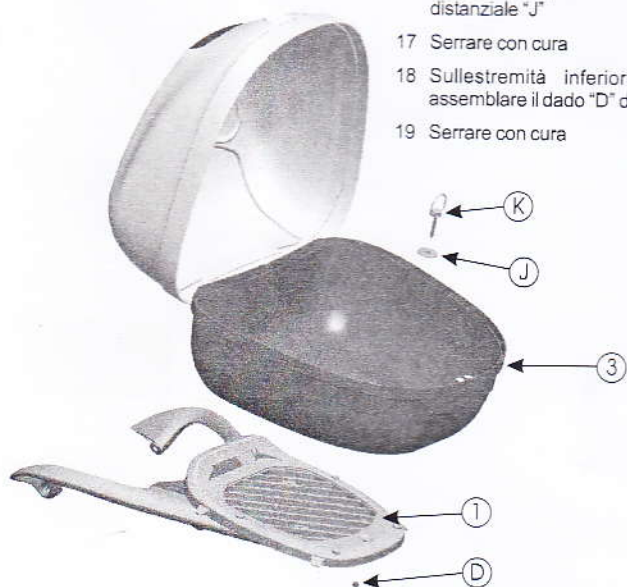

Avvertenze

- 1 Capacità di carico: max. 3 Kg.

Ispezione

- 1 Verificare il corretto serraggio di tutte le viti prima di circolare con il veicolo

Manutenzione e cura

- 1 Pulire usando esclusivamente panni morbidi, acqua calda e detergenti neutri.
- 2 Evitare di usare detergenti di tipo alcalino o a base di acidi, benzina, liquido dei freni od ogni altro tipo di solvente.
- 3 A causa delle vibrazioni i componenti potrebbero allentarsi. Verificare il serraggio degli stessi, periodicamente.